

GR EN



ΟΔΗΓΙΕΣ ΧΡΗΣΗΣ: ΚΑΡΕΚΛΑ ΜΕ ΔΟΧΕΙΟ
USER MANUAL: COMMODE CHAIR

REF:0803390

CE

REVISION 06/2023

ΠΡΟΟΡΙΖΟΜΕΝΗ ΧΡΗΣΗ

Η καρέκλα με δοχείο χρησιμοποιείται ως βοήθημα τουαλέτας από άτομα με περιορισμένη κινητικότητα και έχει σχεδιαστεί για χρήση αποκλειστικά σε εσωτερικό χώρο.

Προορίζεται για άτομα με ειδικές ανάγκες, ασθενείς και ηλικιωμένους καθώς και για άτομα με κινητικές δυσκολίες.

Κατάλληλο για χρήση στο ντουζ.



ΧΑΡΑΚΤΗΡΙΣΤΙΚΑ

ΣΚΕΛΕΤΟΣ	ΑΛΟΥΜΙΝΙΟ, ΡΡ (ΠΟΛΥΠΡΟΠΥΛΕΝΙΟ), ΡΥΘΜΙΖΟΜΕΝΟΣ ΚΑΘ΄ΥΨΟΣ ΣΕ 6 ΕΠΙΠΕΔΑ
ΧΡΩΜΑ	ΓΚΡΙ
ΥΛΙΚΟ ΚΑΘΙΣΜΑΤΟΣ	ΡΕ & ΡVС
ΥΛΙΚΟ ΠΛΑΤΗΣ	ΡΕ & ΡVС
ΜΕ ΑΠΟΣΠΩΜΕΝΑ ΜΠΡΑΤΣΑ, ΑΠΟΣΠΩΜΕΝΗ ΠΛΑΤΗ ΚΑΙ ΠΟΔΙΑ	

ΔΙΑΣΤΑΣΕΙΣ

46cm	43cm	54cm	42-54.7cm	36cm	5.1Kg	120Kg

ΣΥΜΒΟΛΑ

Παρακαλώ συμβουλευθείτε το **ΠΑΡΑΡΤΗΜΑ Α**

ΣΥΝΑΡΜΟΛΟΓΗΣΗ

Παρακαλώ συμβουλευθείτε το **ΠΑΡΑΡΤΗΜΑ Β**

ΣΥΝΤΗΡΗΣΗ

Ο περιοδικός έλεγχος της καρέκλας με δοχείο, γίνεται με σκοπό να επιβεβαιώσει την σωστή λειτουργία της ως βοήθημα και πρέπει να γίνεται τουλάχιστον μία φορά το μήνα.

- Ελέγξτε την κατάσταση του δοχείου για τυχόν σπασίματα, ραγίσματα και διαρροές.
- Ελέγξτε τα πλαστικά μέρη και τον σκελετό της καρέκλας με δοχείο για τυχόν χαλαρότητα, ραγίσματα ή σπασίματα.
- Ελέγξτε την ευστάθεια της καρέκλας με δοχείο.

Σε περίπτωση επιδιόρθωσης χρησιμοποιήστε μόνο αυθεντικά ανταλλακτικά.

ΚΑΘΑΡΙΣΜΟΣ

Ο καθαρισμός του δοχείου πρέπει να πραγματοποιείτε αμέσως μετά τη χρήση. Αρχικά, ξεπλύνετε με άφθονο, χλιαρό νερό. Στη συνέχεια χρησιμοποιήστε ένα μαλακό πανί εμποτισμένο σε ένα ήπιο απορρυπαντικό ή αντισηπτικό διάλυμα. Σκουπίστε με ένα καθαρό μαλακό πανί.

ΠΡΟΣΟΧΗ: Μην κάνετε χρήση όξινων ή καυστικών διαλυμάτων.

Σας συνιστούμε να καθαρίζετε το σκελετό και το κάθισμα με ένα ήπιο απορρυπαντικό ή αντισηπτικό διάλυμα. Για δική σας ευκολία μπορείτε να χρησιμοποιήσετε ένα μπουκάλι ψεκασμού αφού προσθέσετε το διάλυμα. Ψεκάστε το προϊόν και στη συνέχεια καθαρίστε με σφουγγάρι. Με ένα καθαρό πανί περάστε τις επιφάνειες για να στεγνώσουν.

ΣΗΜΑΝΤΙΚΟ (!)

Πριν χρησιμοποιήσετε την καρέκλα με δοχείο **ΒΕΒΑΙΩΘΕΙΤΕ** ότι:

- Βρίσκεται σε πλήρη έκταση & έχει ασφαλίσει σε αυτή τη θέση.
- Το κάθισμα εφαρμόζει σωστά & έχει ασφαλίσει σε αυτή τη θέση.
- Το δοχείο είναι σωστά τοποθετημένο στην κατάλληλη υποδοχή.
- Δεν υπάρχουν ρωγμές ή σπασίματα στο σκελετό.
- Μην καπνίζετε & μην κάνετε οποιαδήποτε χρήση φλόγας κοντά στο προϊόν.
- Προστατέψτε το προϊόν από εκδορές, κοψίματα και τρυπήματα.
- Κατά τη ρύθμιση του ύψους, βεβαιωθείτε ότι το ύψος των 4 ποδιών είναι τα ίδιο και οι πείροι στερεώνονται σταθερά.
- Πρέπει να τοποθετείται σε ξηρό, αεριζόμενο δωμάτιο χωρίς διαβρωτικά υλικά.
- Κατά την μεταφορά πρέπει να χειρίζεται με προσοχή.

ΛΟΙΠΕΣ ΟΔΗΓΙΕΣ

- Όταν κάθεστε ή σηκώνεστε πρέπει να πιέζετε τις λαβές προς τα κάτω, ώστε η καρέκλα με δοχείο να μένει ακίνητη και να μη γλιστρά.
- Δεν πρέπει να χρησιμοποιείται σε ολισθηρές επιφάνειες.
- Όταν σηκώνεστε πρέπει να στηρίζετε και στις δύο χειρολαβές ισομερώς. Στήριξη μόνο στο ένα χέρι (και χωρίς συνοδό) μπορεί να προκαλέσει βλάβη ή τραυματισμό.
- Να καθαρίζετε τακτικά την καρέκλα με δοχείο.
- Μην αφήνετε την καρέκλα με δοχείο βρεγμένη.
- Μην αφήνετε παιδιά κοντά στην τουαλέτα χωρίς επίβλεψη



ΠΡΟΕΙΔΟΠΟΙΗΣΗ

Σε περίπτωση που παρουσιαστεί πρόβλημα σε οποιοδήποτε από τα παραπάνω **ΜΗΝ** χρησιμοποιείτε την καρέκλα με δοχείο μέχρι να αποκατασταθεί το πρόβλημα.

- Μη χρησιμοποιείτε το προϊόν για σκοπούς που δεν περιλαμβάνονται σε αυτό το manual.
- Ο κατασκευαστής αποποιείται όλες τις ευθύνες για οποιεσδήποτε συνέπειες προερχόμενες από μη σωστή χρήση του προϊόντος.
- Ο κατασκευαστής έχει το δικαίωμα να αλλάζει τις οδηγίες που εμπεριέχονται χωρίς προειδοποίηση.
- Μην επιτρέπετε σε παιδιά να παίζουν με την καρέκλα με δοχείο.
- Μην επιχειρήσετε να σηκώσετε το προϊόν από οποιοδήποτε συναρμολογούμενο κομμάτι.
- Κρατήστε την καρέκλα με δοχείο μακριά από εστίες θερμότητας.
- Η είσοδος και έξοδος στην καρέκλα με δοχείο χωρίς βοήθεια προϋποθέτει την ανάλογη δύναμη και κινητικότητα στο πάνω μέρος του σώματος.



ΠΡΟΣΤΑΣΙΑ ΠΕΡΙΒΑΛΛΟΝΤΟΣ

Εάν διαπιστώσετε ότι το προϊόν σας χρειάζεται αντικατάσταση ή δεν σας χρησιμεύει πλέον, σκεφτείτε την προστασία του περιβάλλοντος:

1) Μην πετάξετε τον προϊόν σας μαζί με τα υπόλοιπα αστικά απόβλητα (αυτή είναι και η σημασία του αναγραφόμενου συμβόλου ανακύκλωσης).

2) Απευθυνθείτε στην Δημοτική Αρχή σας για να σας υποδείξει τα σημεία διάθεσης του προϊόντος σας για ανακύκλωση.

3) Διαθέτοντας το άχρηστο πλέον προϊόν σας στα σωστά σημεία ανακύκλωσης βοηθάτε στην προστασία του περιβάλλοντος καθώς και στην εκμετάλλευση εκ νέου των υλικών του προϊόντος σας.

ΑΝΑΦΟΡΑ ΣΥΜΒΑΝΤΟΣ:

Οποιοδήποτε σοβαρό περιστατικό προκύψει σε σχέση με τη χρήση της συσκευής, θα πρέπει να αναφερθεί στον κατασκευαστή και στην αρμόδια αρχή του κράτους-μέλους στο οποίο διαμένει ο χρήστης και/ή ο ασθενής.

ΕΓΓΥΗΣΗ

Η καρέκλα με δοχείο φέρει εγγύηση 2 ετών από την ημερομηνία αγοράς της.

Η εγγύηση καλύπτει εργοστασιακές βλάβες & ΔΕΝ καλύπτει βλάβες που προέρχονται από κακή χρήση, κακή συντήρηση, τροποποίηση, κατάχρηση ή και μη συμμόρφωση με τις οδηγίες χρήσης του προϊόντος. Επίσης ΔΕΝ καλύπτει φθιρόμενα μέρη κατά την διάρκεια της Χρήσης.

Επίσης δεν καλύπτονται εντός εγγύησης ζημιές ή ελαττώματα που προκαλούνται από: φυσικές καταστροφές, μη εξουσιοδοτημένη συντήρηση ή επισκευή, προβλήματα τροφοδοσίας (όπου προβλέπεται), εταιρίες μεταφορών. Τα έξοδα μεταφοράς για την καλή λειτουργία πληρώνονται από τον πελάτη ή από το κατάστημα λιανικής.

ΦΟΡΜΑ ΕΓΓΥΗΣΗΣ

ΣΤΟΙΧΕΙΑ ΑΓΟΡΑΣΤΗ			
ΟΝΟΜΑΤΕΠΩΝΥΜΟ:			
ΗΜ/ΝΙΑ ΑΓΟΡΑΣ:		ΤΗΛΕΦΩΝΟ:	
ΣΤΟΙΧΕΙΑ ΚΑΤΑΣΤΗΜΑΤΟΣ			
ΕΠΩΝΥΜΙΑ:		ΔΙΕΥΘΥΝΣΗ:	
ΤΗΛΕΦΩΝΟ:		ΥΠΟΓΡΑΦΗ & ΣΦΡΑΓΙΔΑ ΚΑΤΑΣΤΗΜΑΤΟΣ	

ΔΗΛΩΣΗ ΣΥΜΜΟΡΦΩΣΗΣ

Με αποκλειστική μας ευθύνη δηλώνουμε ότι τα αναφερόμενα Ιατροτεχνολογικά Προϊόντα στην παρούσα δήλωση είναι χαμηλής Κατηγορίας Διακινδύνευσης (Risk Class I) και πληρούν τις απαιτήσεις του Ευρωπαϊκού Κανονισμού 745/2017 και κατά περίπτωση τα αναφερόμενα πρότυπα και νομοθεσία.



MOBIAK S.A
ΚΑΘΙΑΝΑ ΑΚΡΩΤΗΡΙΟΥ, ΧΑΝΙΑ - ΚΡΗΤΗ
ΚΑΘΙΑΝΑ ΑΚΡΟΤΙΡΙΟΥ ΧΑΝΙΑ - CRETE
T: +30 28210 63222 | WEB: www.mobiakcare.com



INTENDED USE

The commode chair is used as a toilet aid by people with limited mobility and is designed for indoor use only.

It is intended for people with special needs, patients, and the elderly as well as for people with mobility difficulties.

Suitable for use in shower.



SPECIFICATIONS

FRAME	ALUMINUM, PP (POLYPROPYLENE), HEIGHT ADJUSTABLE IN 6 LEVELS
COLOR	GREY
SEAT MATERIAL	PE & PVC
BACKREST MATERIAL	PE & PVC
WITH DETACHABLE ARMRESTS, DETACHABLE BACKREST AND LEGS	

DIMENSIONS

46cm	43cm	54cm	42-54.7cm	36cm	5.1Kg	120Kg

SYMBOLS

Please refer on **ANNEX A**

ASSEMBLY

Please refer on **ANNEX B**

MAINTENANCE

The purpose of periodic check of the commode chair, is to confirm its proper operation as an aid and must be done at least once a month.

- Check the commode status for any breaks, cracks, or leaks.
- Check plastic parts for looseness, cracks or breaks.
- Check the stability of the commode chair.

In case of repair, use only authentic spare parts.

CLEANING

Clean the commode immediately after use. Initially, rinse with warm water. Then use a soft cloth impregnated in a mild detergent or antiseptic solution. Wipe with a clean, soft cloth.

CAUTION: Do not use acidic or caustic solutions.

We recommend that you clean the frame and the seat with a mild detergent or antiseptic solution. For your own convenience, you can use a spray bottle after adding the solution. Spray the product and then clean with sponge. With a clean cloth, pass the surfaces to dry.

IMPORTANT(!)

- When adjusting the height, make sure the height of the 4 legs is the same and the pins are fixed firmly.
- Must be placed in a dry, ventilated room free of corrosive materials.
- When transporting it must be handled with care.

Before using the commode chair, make sure:

- It is in full extent & secured in this position.
- The seat is properly applied & secured in this position.
- The commode is correctly positioned in the appropriate slot.
- There are no cracks or breaks on the frame.
- Do not smoke & do not use flame near the product.
- Protect the product from abrasions, cuts and jabs.
- When adjusting the height, make sure the height of the 4 legs is the same and the pins are fixed firmly.
- Must be placed in a dry, ventilated room free of corrosive materials.
- When transporting it must be handled with care.

OTHER INSTRUCTIONS

- When sitting or raised, you must press the handles down so that the commode chair stays still and not slipping.
- It must not be used on slippery surfaces.
- When you are going to get up you need to rely on both handles. Support only in one hand (and without companion) can cause accident with damage or injury.
- Regularly clean the commode chair.
- Do not leave the commode chair wet.

- Do not let children near the commode chair without supervision.



WARNING

In case of problem, do not use the commode chair until the problem is solved.

- Do not use the product for a purpose not indicated in this manual.
- The manufacturer declines all responsibilities for any consequences resulting from an incorrect use of this product.
- The manufacturer reserves the right to change the information contained in this document without notice.
- Do not allow children to play on the commode chair.
- Do not attempt to lift the commode chair by any removable parts.
- Keep the packed commode chair away from heat sources.
- Getting in and out of the commode chair may be performed independently, provided you have an adequate mobility and upper body strength.



ENVIRONMENTAL PROTECTION

If you find one day that your product needs to be replaced or if it is of no further use to you, think of the protection of the environment:

- 1) Do not dispose your product along with the rest of the public waste (this is also the meaning of the shown recycling sign).
- 2) Contact your Public Authorities and they will instruct you of the Recycling centers to which your appliances must be disposed.
- 3) Correct disposal of your product helps the protection of the environment as well as the recycling of the product components.

INCIDENT REPORTING:

Any serious incident that occurs in relation to use of the device must be reported to the manufacturer and a competent authority of the Member State in which the user and / or patient resides.

WARRANTY

Your commode chair is guaranteed for 2 years from the purchase date.

The warranty covers factory defects & does NOT cover defects resulting from misuse, poor maintenance, modification, overuse, or non-compliance with the product instructions for use. It also does NOT cover worn parts during use. Damage or defects caused by: natural disasters, unauthorized maintenance or repair, power supply problems (where provided), transport companies are also not covered by the warranty. Shipping costs for goods of warranty are to be paid by the customer or by dealer.

WARRANTY CLAIM FORM

BUYERS DETAILS			
FULL NAME:			
PURCHASING DATE:		PHONE:	
SELLER DETAILS			
FULL NAME		ADDRESS	
PHONE	SIGN AND SIGNATURE		

E.C. Declaration of Conformity



















We are solely responsible for declaring that the Medical Devices mentioned in this statement are of Low-Risk Class (Class I) and comply with the requirements of the European Regulation 745/2017 and where appropriate, the standards and legislation referred to.

ΠΑΡΑΡΤΗΜΑ Α. ΣΥΜΒΟΛΑ

ANNEX A. SYMBOLS

Ερμηνεία Συμβόλων που Βρίσκονται στην Ετικέτα, στο Χαρτοκιβώτιο ή στις Οδηγίες χρήσης του Προϊόντος

Description of symbols that have been printed on the label, Master Carton and or User Manual

	Ιατρική Συσκευή Medical Device		Σήμα συμμόρφωσης CE CE Mark
	Κατασκευαστής Manufacturer		Ημερομηνία Παραγωγής Production Date
	Κωδικός Προϊόντος Product Number		Διαβάστε τις Οδηγίες Χρήσης Read the instruction for use
	Σειριακός Αριθμός Serial Number		Μην χρησιμοποιείται εάν το κουτί είναι κατεστραμμένο Do not use if Package is Damage
	Αριθμός Παρτίδας Batch Number		Τοποθετήστε με αυτή τη Φορά Right Way Up
	Μοναδικός αναγνωριστικός κωδικός προϊόντος Unique Device Identification		Κρατήστε μακριά από ηλιοφάνεια Keep away from sunlight
	Διατηρήστε Στεγνό Keep Dry		Υψος στοίβαξης 3 κιβώτια Stacking Height
	Χειριστείτε με προσοχή Handle With Care		Εύθραστο Fragile
	Χρήση Μόνο για Εσωτερικό Χώρο In Door Use Only		Απόρριψη Ηλεκτρικών Εξαρτημάτων Waste Electrical and Electronic Equipment Directive

ΠΑΡΑΡΤΗΜΑ Β. ΣΥΝΑΡΜΟΛΟΓΗΣΗ ANNEX B. ASSEMBLY

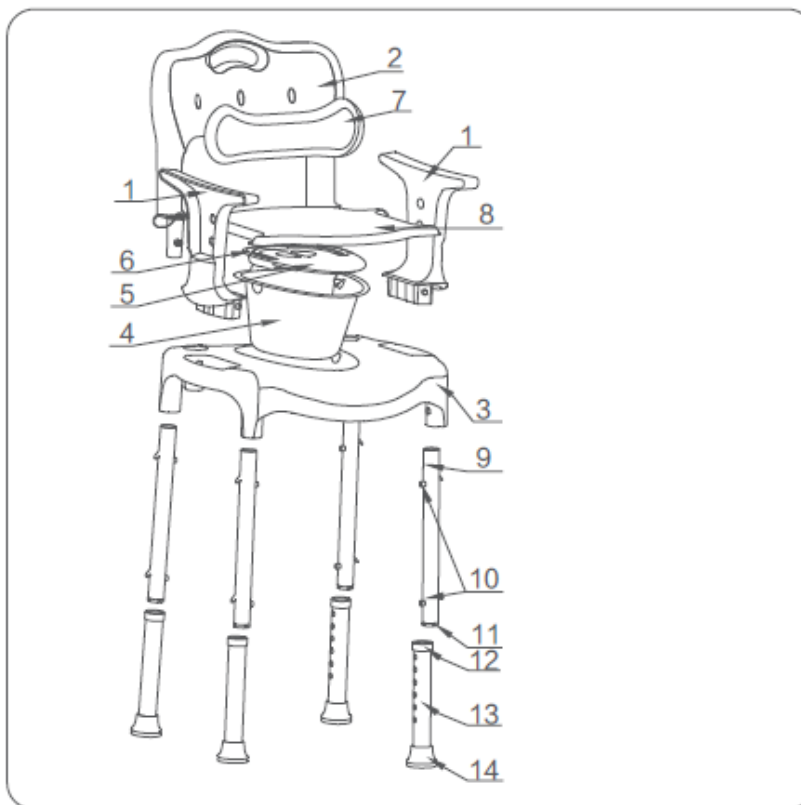

1. ΜΠΡΑΤΣΟ/ *ARMREST*
2. ΠΛΑΤΗ ΚΑΘΙΣΜΑΤΟΣ /*BACKREST*
3. ΚΑΘΙΣΜΑ ΚΑΡΕΚΛΑΣ/ *COMMODE CHAIR SEAT*
4. ΔΟΧΕΙΟ/ *COMMODE*
5. ΚΑΠΑΚΙ ΔΟΧΕΙΟΥ/ *COMMODE LID*
6. ΛΑΒΗ ΔΟΧΕΙΟΥ/ *COMMODE HANDLE*
7. ΜΑΞΙΛΑΡΙ ΠΛΑΤΗΣ/ *BACKREST CUSHION*
8. ΜΑΞΙΛΑΡΙ ΚΑΘΙΣΜΑΤΟΣ / *SEAT CUSHION*
9. ΣΩΛΗΝΑΣ ΠΟΔΙΟΥ ΚΑΡΕΚΛΑΣ/ *LEG TUBE*
10. ΠΕΙΡΟΣ ΤΟΠΟΘΕΤΗΣΗΣ/ *POSITIONING PIN*
11. ΕΣΩΤΕΡΙΚΟ ΣΗΜΕΙΟ ΣΥΝΔΕΣΗΣ ΣΩΛΗΝΑ/ *INNER TUBE PLUG*
12. ΕΞΩΤΕΡΙΚΟ ΚΑΛΥΜΜΑ ΣΩΛΗΝΑ/ *PIPE SLEEVE*
13. ΡΥΘΜΙΖΟΜΕΝΟΣ ΚΑΘ΄ΥΨΟΣ ΣΩΛΗΝΑΣ/ *HEIGHT ADJUSTABLE TUBE*
14. ΠΑΠΟΥΤΣΑΚΙ/ *RUBBER TIP*

- I. Εισαγάγετε τους 4 σωλήνες ποδιών της καρέκλας (9) στις οπές του καθίσματος (3) μέχρι να ακούσετε τον χαρακτηριστικό ήχο ασφάλισης/*Insert the 4 chair leg tubes (9) into the holes in the seat (3) until you hear the characteristic locking sound.*
- II. Τοποθετήστε το μπράτσο (1) και την πλάτη (2) στις οπές στερέωσης του καθίσματος (3) με τον ίδιο τρόπο μέχρι να ακούσετε τον χαρακτηριστικό ήχο ασφάλισης/*Place the armrest (1) and the backrest (2) into the mounting holes of the seat (3) in the same way until you hear the characteristic locking sound.*

- III. Τοποθετήστε τα μέρη του δοχείου (4), (5), (6) στη μεσαία οπή του καθίσματος (3) και μετά τοποθετήστε το μαξιλάρι του καθίσματος (8)/ *Place the commode parts (4), (5), (6) in the middle hole of the seat (3), then place the seat cushion (8)*
- IV. Στερεώστε το μαξιλάρι της πλάτης (7) στις 3 μικρές οβάλ τρύπες της πλάτης (2). Τώρα η εγκατάσταση έχει ολοκληρωθεί και μπορεί να χρησιμοποιηθεί κανονικά/ *Attach the backrest cushion (7) to the 3 small oval holes in the backrest (2). Now the installation is complete, and it can be used normally.*
- V. Όταν θέλετε να χρησιμοποιείτε το δοχείο , αφαιρέστε το μαξιλάρι του καθίσματος (8) και το καπάκι του δοχείου (5) και καλύψτε το ξανά μετά τη χρήση/ *When you want to use the commode, remove the seat cushion (8) and lid (5) and cover it again after use.*

Ρύθμιση ύψους/ *Height adjustment:*

Πιέστε τον προεξέχον πείρο τοποθέτησης (10) με το ένα χέρι και κρατήστε τον ρυθμιζόμενο σωλήνα (13) με το άλλο χέρι. Μετακινήστε τον για προσαρμογή σε κατάλληλη θέση (6 επίπεδα) και βεβαιωθείτε ότι το ύψος των 4 ποδιών είναι τα ίδια και οι πείροι στερεώνονται σταθερά/ *Press the protruding positioning pin (10) with one hand and hold the adjustable tube (13) with the other hand. Move it to adjust to a suitable position (6 levels) and make sure the height of the 4 legs is the same and the pins are fixed firmly*

Αφαίρεση του μπράτσου και της πλάτης/ *Removal of armrest and backrest:*

Για την αφαίρεση του μπράτσου και της πλάτης της καρέκλας με δοχείο απαιτούνται 2 άτομα. Το ένα άτομο πιέζει προς τα κάτω το μπράτσο (1) και τους πείρους που προεξέχουν στο κάτω μέρος της πλάτης (2) και το άλλο άτομο κρατά και σηκώνει ελαφρά το μπράτσο (1) και την πλάτη (2) για να τα αφαιρέσει/ *2 people are required to remove the armrest and backrest of the commode chair/ One person pushes down on the armrest (1) and the protruding pins at the bottom of the backrest (2) and the other person holds and slightly lifts the armrest (1) and the backrest (2) to remove them*